



Cat[®] CS56B

Compactador de Suelos Vibratorio de Tambor Liso

El modelo Cat[®] CS56B cuenta con un tambor liso y es ideal para aplicaciones en suelos granulares o cohesivos mediante el uso de un kit de revestimiento de pisones opcional.

Estación del operador cómoda y ergonómica

- Cuenta con asiento giratorio con pantalla LCD multifuncional y consola de control integradas.
- Visibilidad sobresaliente de la parte delantera y de la parte trasera de la máquina.
- Bajos niveles de ruido y vibración para mayor comodidad del operador y su productividad.

Cámara de visión trasera

- La cámara de visión trasera mejora la visibilidad para ofrecer al operador un control y una seguridad más completos.

Sistema de propulsión excepcional

- Fabricado con el exclusivo sistema de propulsión de bomba doble Cat; las dos bombas proporcionan un flujo exclusivo hacia el motor de mando del tambor y hacia el motor del eje trasero para tener un rendimiento en pendientes y tracción excepcionales en avance y retroceso.
- El control de propulsión electrónica ofrece un control más preciso de la máquina.

Prácticamente no requiere mantenimiento

- Cojinetes del enganche que no requieren mantenimiento.
- Intervalos prolongados de mantenimiento del sistema vibratorio y del sistema hidráulico, lo que proporciona mayor tiempo de disponibilidad y menores costos de mantenimiento.

Rendimiento de compactación mejorado

- Más peso en el tambor y mayor amplitud.
- función de vibración automática que hace que sea sencillo garantizar una compactación consistente y de alta calidad.

Tecnologías que mejoran la calidad y la productividad

- La tecnología semiautónoma exclusiva Command for Compaction automatiza la compactación para ofrecer un control completo del proceso y ayudar a promover resultados más uniformes.
- Las tecnologías de medición y documentación ayudan al operador a determinar cuándo se ha finalizado la compactación según las especificaciones para aumentar la productividad y ofrecer una calidad de compactación uniforme.
- Se encuentran disponibles dos tecnologías de medición: valor de medición de compactación (CMV, Compaction Meter Value) basado en acelerómetro y la exclusiva potencia de tracción de la máquina (MDP, Machine Drive Power).

Compactador de Suelos Vibratorio de Tambor Liso CS56B Cat®

Equipo estándar y optativo

El equipo estándar y optativo puede variar. Comuníquese con su distribuidor Cat para obtener más detalles.

| | Estándar | Optativo | | Estándar | Optativo |
|--|----------|----------|---|----------|----------|
| ENTORNO DEL OPERADOR | | | TREN DE FUERZA | | |
| Techo ROPS/FOPS con pasamanos/ barandas, alfombra de piso | ✓ | | Motor Diésel Cat® C4.4 | ✓ | |
| Asiento giratorio ajustable de vinilo con consola y pantalla LCD integradas | ✓ | | Filtro de aire, elemento doble | ✓ | |
| Columna de dirección de inclinación ajustable con portavasos integrados | ✓ | | Interruptor del acelerador de tres velocidades, con modalidad Eco y control automático de velocidad | ✓ | |
| Cámara retrovisora con pantalla táctil a color | ✓ | | Dos bombas de propulsión; una para la tracción del tambor, otra para el eje trasero | ✓ | |
| Cinturón de seguridad | ✓ | | Filtro de combustible, separador de agua, bomba de cebado, indicador de agua | ✓ | |
| Tomacorriente de 12 voltios | ✓ | | Radiador abatible/enfriador de aceite hidráulico | ✓ | |
| Bocina de alarma de retroceso | ✓ | | Sistema de frenado doble | ✓ | |
| Cabina ROPS/FOPS con climatización, asiento de tela | | ✓ | Transmisión hidrostática de dos velocidades | ✓ | |
| Espejo retrovisor interno | | ✓ | Protección de la transmisión | | ✓ |
| Espejos retrovisores externos | | ✓ | TECNOLOGÍA | | |
| Visera | | ✓ | Medición: potencia de tracción de la máquina o CMV | | ✓ |
| Cortina parasol enrollable interna para la cabina | | ✓ | Mapa: mapeo SBAS GNSS | | ✓ |
| SISTEMA VIBRATORIO | | | Conexión: comunicación máquina a máquina | | ✓ |
| Tambor liso | ✓ | | Command for Compaction | | ✓ |
| Amplitud doble y una sola frecuencia | ✓ | | SISTEMA ELÉCTRICO | | |
| Cajas del contrapeso excéntrico encapsulado doble | ✓ | | Sistema eléctrico de 24 voltios | ✓ | |
| Función de vibración automática | ✓ | | Alternador de 100 amperios | ✓ | |
| Trailla de acero delantera ajustable | ✓ | | Capacidad de la batería de 750 amperios para arranque en frío | ✓ | |
| Kit de revestimiento de pisonos (pisonos ovalados o cuadrados disponibles) | | ✓ | OTROS | | |
| Hoja de nivelación | | ✓ | Product Link™ | ✓ | |
| Frecuencia variable | | ✓ | Mirillas para el nivel de aceite hidráulico y nivel de refrigerante del radiador | ✓ | |
| Traillas de acero dobles ajustables | | ✓ | Análisis de fluido S•O•S SM : aceite del motor, aceite hidráulico y refrigerante | ✓ | |
| Traillas de poliuretano dobles ajustables | | ✓ | Aceite hidráulico biodegradable (lleno de fábrica) | | ✓ |
| | | | Paquete de luces halógenas actualizadas | | ✓ |
| | | | Baliza ámbar giratoria | | ✓ |
| | | | Puerta de acceso de llenado de combustible | | ✓ |

Compactador de Suelos Vibratorio de Tambor Liso CS56B Cat®

Guía para la selección de compactador de suelos vibratorio

10 - 15 tons EE.UU.

Se considera que la especificación de densidad es el 95 % del ensayo Proctor estándar y puede variar sustancialmente según las condiciones del suelo.

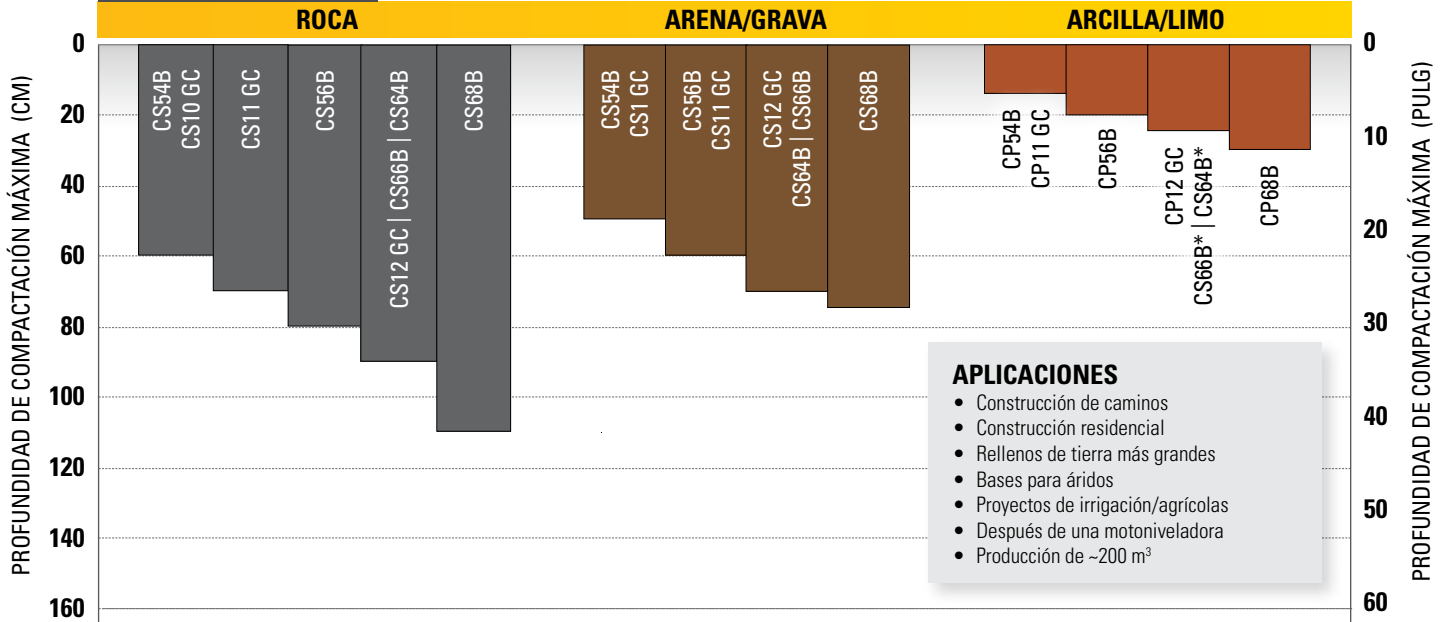

APLICACIONES

- Construcción de caminos
- Construcción residencial
- Rellenos de tierra más grandes
- Bases para áridos
- Proyectos de irrigación/agrícolas
- Después de una motoniveladora
- Producción de ~200 m³

Roca

Tambor liso, amplitud alta pasando a amplitud baja al llegar a la compactación, 4-8 pasadas.

Tamaño: menos de 50 mm (2") de diámetro

Arena/grava

Tambor liso de amplitud alta a amplitud baja al llegar a la compactación, 4 a 6 pasadas.

Arcilla/limo

Aplicación de tambor liso y de pisones (para suavizar), 4 a 10 pasadas. La compactación en suelos cohesivos depende considerablemente del contenido de humedad.

* El modelo con tambor liso está equipado con kit de revestimiento de pisones.

Compactador de Suelos Vibratorio de Tambor Liso CS56B Cat®

Especificaciones técnicas

| Motor: tren de fuerza | | |
|--|--|-------------------------|
| Modelo de motor | Cat C4.4 | |
| Emisiones | Tier 4 final de la EPA de EE.UU. Stage IV de la UE | |
| Potencia del motor ISO 14396:2002 | 117,0 kW | 156,9 hp |
| Potencia bruta SAE J1995:2014 | 118,6 kW | 159,0 hp |
| Potencia neta ISO 9249:2007* | 98,1 kW | 131,6 hp |
| Potencia neta SAE J1349:2011* | 96,9 kW | 129,9 hp |
| Cilindrada | 4,4 L | 268,5 pulg ³ |
| Carrera | 127 mm | 5" |
| Calibre | 105 mm | 4,1" |
| Máxima cantidad velocidad de desplazamiento (avance o retroceso) | 11,4 km/h | 7 mph |
| Rendimiento teórico en pendientes, con o sin vibración** | > 65 % | |

| Pesos | | |
|--|-----------|-----------|
| Peso en orden de trabajo con techo ROPS/FOPS | 11.290 kg | 24.887 lb |
| con kit de revestimiento de pisonos | 12.700 kg | 27.990 lb |
| con hoja de nivelación | 11.915 kg | 26.260 lb |
| con kit de revestimiento de pisonos y hoja de nivelación | 13.325 kg | 29.363 lb |
| Peso en orden de trabajo con cabina ROPS/FOPS | 11.500 kg | 25.346 lb |
| con kit de revestimiento de pisonos | 12.900 kg | 28.433 lb |
| con hoja de nivelación | 12.115 kg | 26.703 lb |
| con kit de revestimiento de pisonos y hoja de nivelación | 13.525 kg | 29.806 lb |
| Peso en el tambor con techo ROPS/FOPS | 6.255 kg | 13.788 lb |
| con kit de revestimiento de pisonos | 7.660 kg | 16.887 lb |
| con hoja de nivelación | 7.145 kg | 15.749 lb |
| con kit de revestimiento de pisonos y hoja de nivelación | 8.550 kg | 18.848 lb |
| Peso en el tambor con cabina ROPS/FOPS | 6.350 kg | 13.990 lb |
| con kit de revestimiento de pisonos | 7.755 kg | 17.092 lb |
| con hoja de nivelación | 7.240 kg | 15.952 lb |
| con kit de revestimiento de pisonos y hoja de nivelación | 8.645 kg | 19.053 lb |

* La potencia neta anunciada es la potencia disponible en el volante del motor cuando el motor está equipado con ventilador, filtro de aire, módulo de emisiones limpias y alternador.

** El rendimiento real en pendiente puede variar según las condiciones del sitio y la configuración de la máquina. Para obtener más información, consulte el Manual de Operación y Mantenimiento.

*** El peso en orden de trabajo estándar incluye el tanque de combustible lleno, un operador de 75 kg, neumáticos de tracción, tambor de pisonos ovalados y cabina con aire acondicionado.

| Especificaciones del sistema vibratorio | | |
|---|----------------|-------------------|
| Frecuencia | | |
| Estándar | 30,5 Hz | 1.830 vpm |
| Durante la operación en modalidad económica | 27,7 Hz | 1.664 vpm |
| Frecuencia variable optativa | 23,3 a 30,5 Hz | 1.400 a 1.830 vpm |
| Amplitud nominal a 30,5 Hz (1.830 vpm) | | |
| Alta | 2,1 mm | 0,083" |
| Baja | 0,98 mm | 0,039" |
| Fuerza centrífuga a 30,5 Hz (1.830 vpm) | | |
| Máxima | 301 kN | 67.600 lb |
| Mínima | 141 kN | 31.670 lb |
| Carga lineal estática | | |
| Con techo ROPS (Rollover Protective Structure, Estructura de Protección en Caso de Vuelcos)/FOPS (Falling Object Protective Structure, Estructura de Protección contra la Caída de Objetos) | 29,3 kg/cm | 164,1 lb/pulg |
| Con cabina ROPS/FOPS | 29,8 kg/cm | 166,5 lb/pulg |

| Capacidades de llenado de servicio | | |
|---|--------|-----------------|
| Capacidad total del tanque de combustible | 242 L | 64 gal EE.UU. |
| Capacidad de llenado del fluido de escape de combustible diésel | 19 L | 5 gal EE.UU. |
| Sistema de enfriamiento | 27,8 L | 7,3 gal EE.UU. |
| Aceite del motor con filtro | 11,6 L | 3,1 gal EE.UU. |
| Cajas de las pesas excéntricas (combinadas) | 26 L | 6,9 gal EE.UU. |
| Eje y mandos finales | 18 L | 4,8 gal EE.UU. |
| Tanque hidráulico (llenado de servicio) | 50 L | 13,2 gal EE.UU. |

Compactador de Suelos Vibratorio de Tambor Liso CS56B Cat®

Especificaciones técnicas

| Dimensiones | | | |
|-------------|---|----------|-------|
| 1 | Longitud total | 5,9 m | 19,2' |
| 2 | Ancho total | 2,3 m | 7,5' |
| 3 | Ancho del tambor | 2.134 mm | 84" |
| 4 | Grosor del revestimiento del tambor | 30 mm | 1,2" |
| 5 | Diámetro del tambor (pisonos ovalados) | 1.549 mm | 60,9' |
| | Diámetro del tambor (pisonos cuadrados optativos) | 1.496 mm | 58,7" |
| 6 | Altura total máxima | 3,1 m | 10,2' |
| 7 | Distancia entre ejes | 2,9 m | 9,5' |
| 8 | Espacio libre sobre el suelo | 442 mm | 17,4" |
| 9 | Espacio libre vertical | 494 mm | 19,3" |
| | Radio de giro interior | 3,7 m | 12,1' |
| | Ángulo de articulación de enganche | 34° | |
| | Ángulo de oscilación de enganche | 15° | |

Especificaciones del kit de revestimiento de pisonos optativo

| | | | |
|--|-----------------------|------------------------|--|
| Cantidad de pisonos | 120 | | |
| Altura del pisón, pisonos ovalados | 89,8 mm | 3,5" | |
| Área de la superficie del pisón, pisonos ovalados | 63,5 cm ² | 9,8 pulg ² | |
| Altura del pisón, pisonos cuadrados optativos | 89,8 mm | 3,5" | |
| Área de la superficie del pisón, pisonos cuadrados optativos | 105,7 cm ² | 16,4 pulg ² | |
| Cantidad de salientes y entrantes curvos | 16 | | |

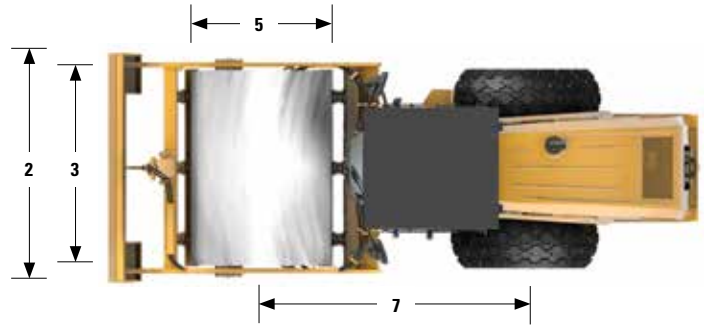
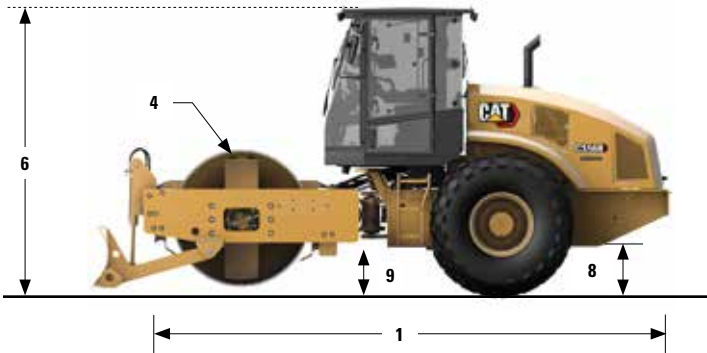

Compactador de Suelos Vibratorio de Tambor Liso CS56B Cat®

Declaración ambiental

La siguiente información se aplica a la máquina en el momento de la fabricación final configurada para la venta en las regiones cubiertas en este documento. El contenido de esta declaración es válido a partir de la fecha de emisión; sin embargo, el contenido relacionado con las características y especificaciones de la máquina está sujeto a cambios sin previo aviso. Para obtener información adicional, consulte el Manual de Operación y Mantenimiento de la máquina.

Para obtener más información sobre nuestras prácticas de sostenibilidad y nuestro progreso, visite

www.caterpillar.com/en/company/sustainability.html.

MOTOR

- El Cat C4.4 está disponible en configuraciones que cumplen con las normas de emisiones Tier 4 final de la EPA de EE.UU. y Stage IV de la UE.
- Los motores diésel Cat deben usar ULSD (ultra-low sulfur diesel, diésel con contenido ultrabajo de azufre) con 15 ppm de azufre o menos o ULSD mezclado con los siguientes combustibles de menor intensidad de carbono hasta:
 - ✓ Un 20 % de biodiésel FAME (fatty acid methyl ester, éster metílico de ácido graso)*
 - ✓ Un 100 % de combustibles diésel renovable, HVO (Hydrogenated Vegetable Oil, Aceite vegetal hidrogenado) y GTL (Gas-to-liquid, Gas a líquido)

Consulte las pautas para saber cuál es la aplicación correcta. Comuníquese con su distribuidor Cat o lea las recomendaciones de fluidos para máquinas Caterpillar "Caterpillar Machine Fluids Recommendations" (SEBU6250) para obtener más información.

**Los motores sin dispositivos de postratamiento pueden usar mezclas más altas, de hasta un 20 % de biodiésel.*

SISTEMA DE AIRE ACONDICIONADO

El sistema de aire acondicionado en esta máquina contiene el refrigerante de gases fluorados de efecto invernadero R134a (potencial de calentamiento global = 1.430). El sistema contiene 0,8 hg (1,8 lb) de refrigerante, que tiene un equivalente de CO₂ de 1,144 toneladas métricas (1,261 tons EE.UU.).

PINTURA

- En función de la mejor información disponible, la concentración máxima permitida, medida en partes por millón (ppm, parts per million), de los siguientes metales pesados en la pintura son:
 - Bario < 0,01 %
 - Cadmio < 0,01 %
 - Cromo < 0,01 %
 - Plomo < 0,01 %

RENDIMIENTO ACÚSTICO

Con la velocidad del ventilador de enfriamiento en el valor máximo:

Nivel de potencia acústica exterior (ISO 6395:2008): 108 dB(A)

Con la velocidad del ventilador de enfriamiento al 70 % del valor máximo:

Nivel de presión acústica en los oídos del operador (ISO 6396:2008): 79 dB(A)

- Cuando la instalación y los procedimientos de mantenimiento se han efectuado correctamente, la cabina ofrecida por Caterpillar, probada con las puertas y las ventanas cerradas de acuerdo con la norma ANSI/SAE J1166 OCT98, cumple con los requisitos de la OSHA y la MSHA sobre los límites de exposición al ruido para el operador, vigentes en la fecha de fabricación.
- Es posible que se requiera protección para los oídos si se opera con una cabina y una estación del operador abiertas (cuando no se han realizado los procedimientos de mantenimiento correctamente o cuando se opera con las puertas y ventanas abiertas) durante períodos prolongados o en ambientes con altos niveles de ruido.

ACEITES Y FLUIDOS

- En las fábricas de Caterpillar se usan refrigerantes de etilenglicol. El refrigerante/anticongelante para motor diésel Cat (DEAC, Diesel Engine Antifreeze/Coolant) y el refrigerante de larga duración (ELC, Extended Life Coolant) Cat se pueden reciclar. Consulte a su distribuidor Cat para obtener más información.
- Cat BIO HYDO Advanced es un aceite hidráulico biodegradable aprobado por la etiqueta ecológica de la Unión Europea.
- Es probable que haya fluidos adicionales. Consulte el Manual de Operación y Mantenimiento o la Guía de Aplicación e Instalación para conocer las recomendaciones completas de fluidos y los intervalos de mantenimiento.

CARACTERÍSTICAS Y TECNOLOGÍAS

- Las siguientes características y tecnologías pueden contribuir al ahorro de combustible o la reducción de carbono. Las características pueden variar. Comuníquese con su distribuidor Cat para obtener más detalles.
 - La modalidad económica estándar limita las rpm del motor, lo que reduce el consumo total de combustible en comparación con la velocidad alta en vacío
 - El control de compactación optativo reduce las pasadas innecesarias, lo que contribuye a reducir el consumo total de combustible
 - Intervalos de mantenimiento ampliados que reducen el uso de líquidos y filtros
 - La parada en vacío automática reduce las horas improductivas y el combustible quemado
 - El ventilador hidráulico proporcional a la demanda cambia de velocidad con la temperatura

Compactador de Suelos Vibratorio de Tambor Liso CS56B Cat®

Para obtener más información sobre los productos Cat, los servicios de los distribuidores y las soluciones de la industria, visite www.cat.com.

© 2023 Caterpillar
Todos los derechos reservados.

Los materiales y las especificaciones están sujetos a cambios sin previo aviso. Las máquinas que aparecen en las fotografías pueden incluir equipo optativo. Consulte con su distribuidor Cat para conocer las opciones disponibles.

CAT, CATERPILLAR, LET'S DO THE WORK, sus respectivos logotipos, el color "Caterpillar Corporate Yellow", la imagen comercial de "Power Edge" y Cat "Modern Hex", así como la identidad corporativa y de producto utilizadas en la presente, son marcas registradas de Caterpillar y no pueden utilizarse sin autorización.

QSHQ1558-06 (01-2023)
Número de fabricación 01A
(N Am)

